

其余:  $\nabla 3.2$

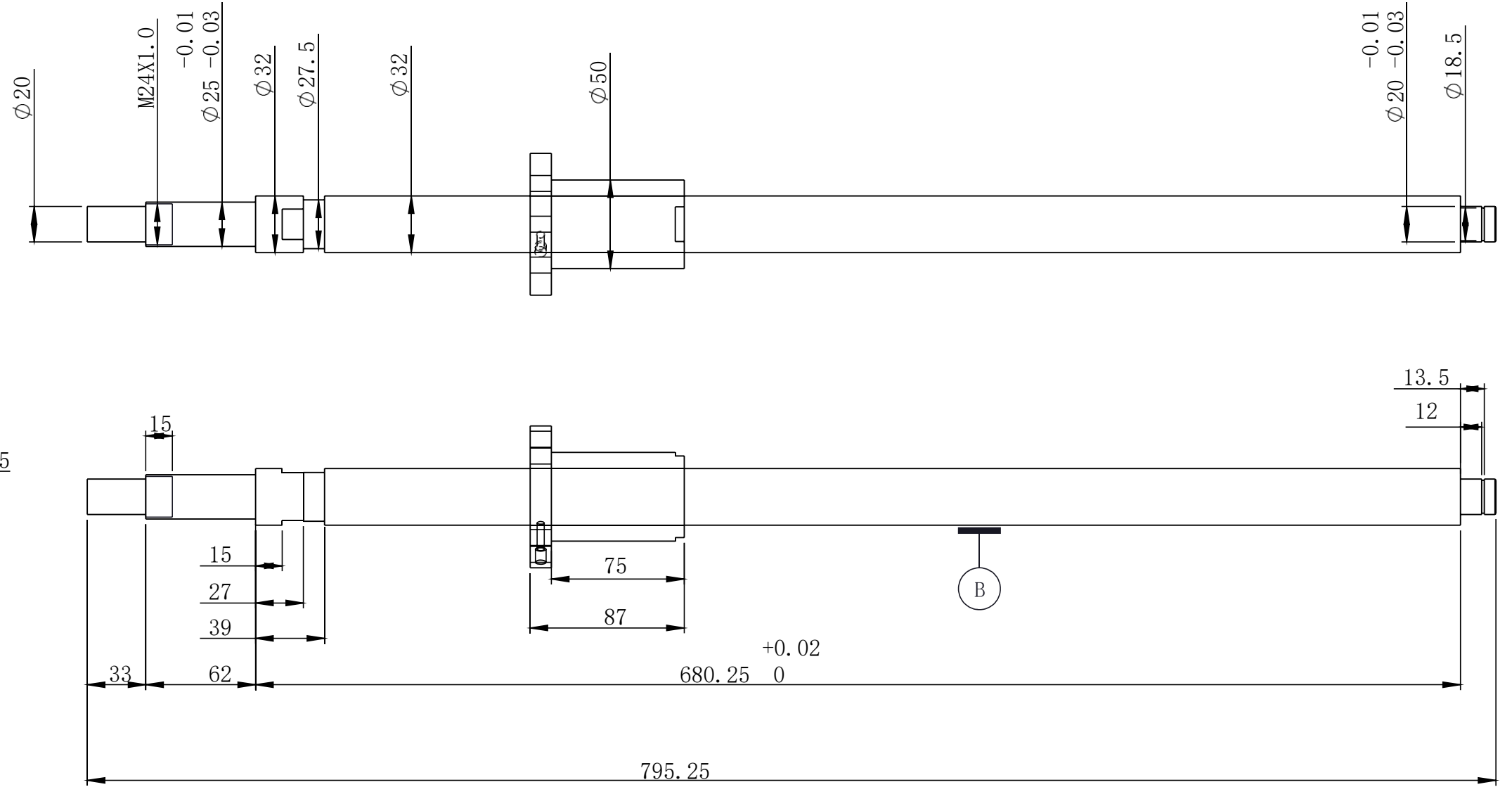
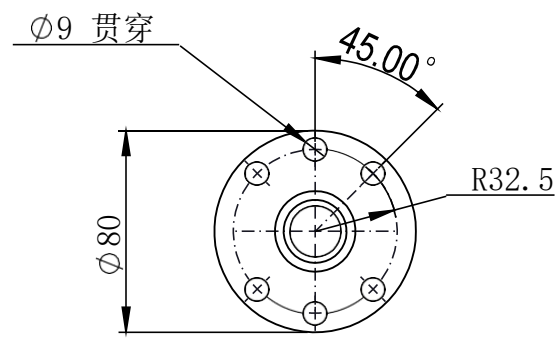

导程32mm

### 技术要求

1. 去毛刺, 倒钝棱边。
2. 未注倒角0.5X45°。
3. 未注尺寸公差按 IT13 GB1804-84。
4. 未注形位公差按 GB/T1184-H。
5. 未注角度公差按 GB/T11335-m。

微型打孔机		精久			热处理	
					表面处理	
零件名称		零件名称			代号	YUF18-04-11-00-01-04-03(丝杆)
设计		重量	数量	比例	材料	
制图	刘海生	1	1	1:1	料	
审核		1			阶段标记 S	
批准					第 张 共	

